

Miniaturbaureihe ESI 24

Massbild / Outline drawing

Maßbilder:

Flansch Typ 1 (ø24 mm)

Dimensions:

Bracket type 1 (ø 24 mm)

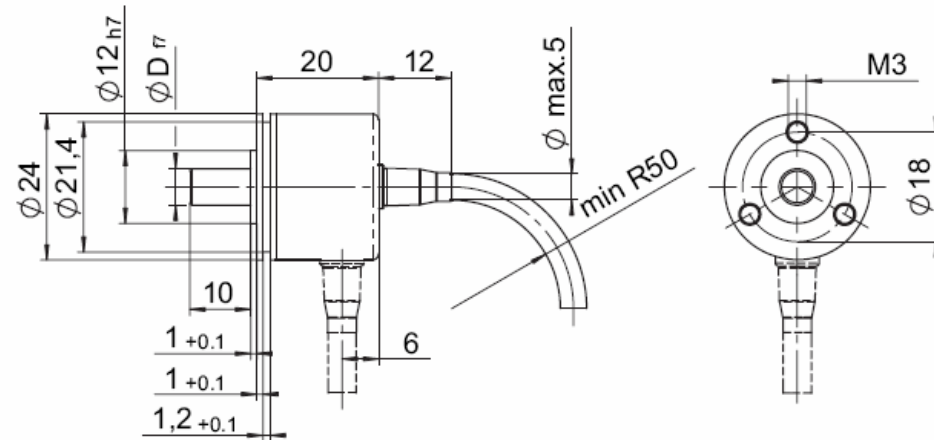

Flansch Typ 2 (ø 30 mm)

Flansch Typ 3 (ø 28 mm)

Bracket type 2 (ø 30 mm)

Bracket type 3 (ø 28 mm)

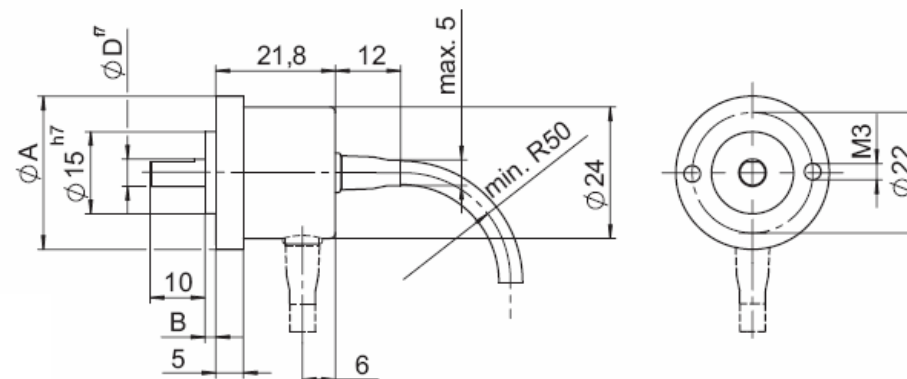

Flansch Typ	2	3
A	ø 30 mm	ø 28 mm
B	3 mm	2 mm

Bracket type	2	3
A	ø 30 mm	ø 28 mm
B	3 mm	2 mm

Montagehinweis

Flansche und Wellen von Geber und Antrieb dürfen nicht gleichzeitig starr gekoppelt sein! Wir empfehlen den Einsatz von geeigneten Kupplungen (siehe Zubehör).

Mounting advice:

The brackets and shafts of the encoder and drive should not both be rigidly coupled together at the same time! We recommend the use of suitable couplings (see Accessories section).