

#### Montagehinweis

- 1) Flansche und Wellen von Geber und Antrieb dürfen nicht gleichzeitig starr gekoppelt sein.
- 2) Für die Montage unserer Hohlwellendrehgeber empfehlen wir die Verwendung der Drehmomentstütze oder der Statorkupplung.
- 3) Bei der Montage des Drehgebers ist darauf zu achten, dass das Maß  $L_{min.}$  größer als das maximale Axialspiel des Antriebs sein muss. Gefahr des mechanischen Auflaufens.

#### Mounting advice:

- 1) The brackets and shafts of the encoder and drive should not both be rigidly coupled together at the same time.
- 2) When mounting a hollow shaft encoder, we recommend using a torque stop pin that fits into the torque stop slot or a stator coupling.
- 3) When mounting the encoder ensure the dimension  $L_{min.}$  is greater than the axial maximum play of the drive. Otherwise there is a danger that the device could mechanically seize up.

Hochtemperaturbaureihe ENI 58 T

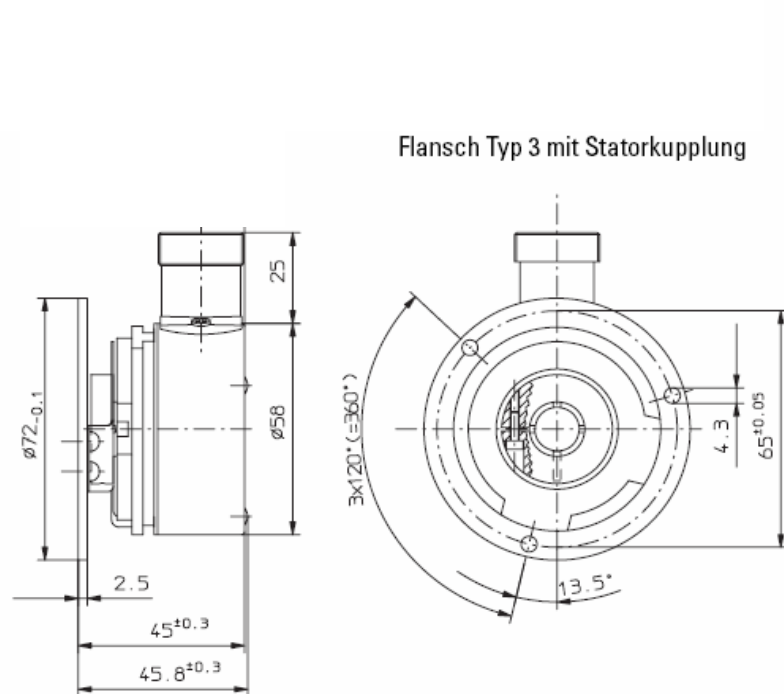

Hinweis: Minimale Einstecktiefe  $1,5 \times D_{\text{Hohlwelle}}$

Note: minimum insertion depth  $1.5 \times D_{\text{hollow shaft}}$

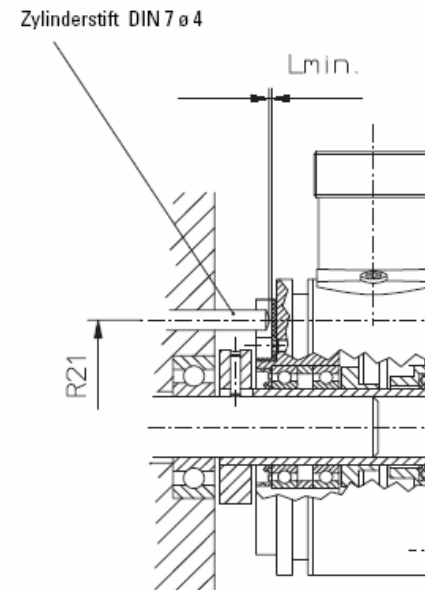

**Montagehinweis**

- 1) Flansche und Wellen von Geber und Antrieb dürfen nicht gleichzeitig starr gekoppelt sein.
- 2) Für die Montage unserer Hohlwellendrehgeber empfehlen wir die Verwendung der Drehmomentstütze oder der Statorkupplung.
- 3) Bei der Montage des Drehgebers ist darauf zu achten, dass das Maß  $L_{\text{min.}}$  größer als das maximale Axialspiel des Antriebs sein muss. Gefahr des mechanischen Auflaufens.

**Mounting advice:**

- 1) The brackets and shafts of the encoder and drive should not both be rigidly coupled together at the same time.
- 2) When mounting a hollow shaft encoder, we recommend using a torque stop pin that fits into the torque stop slot or a stator coupling.
- 3) When mounting the encoder ensure the dimension  $L_{\text{min.}}$  is greater than the axial maximum play of the drive. Otherwise there is a danger that the device could mechanically seize up.