

Absolute singleturn encoder hollow shaft version
Absolute Singleturn Drehgeber in Hohlwellenausführung

Absolute Singleturn Serie ENCAN 36 M, CANopen

Massbild / Outline drawing

Maßbilder:

ø 36 mm, mit Drehmomentstütze

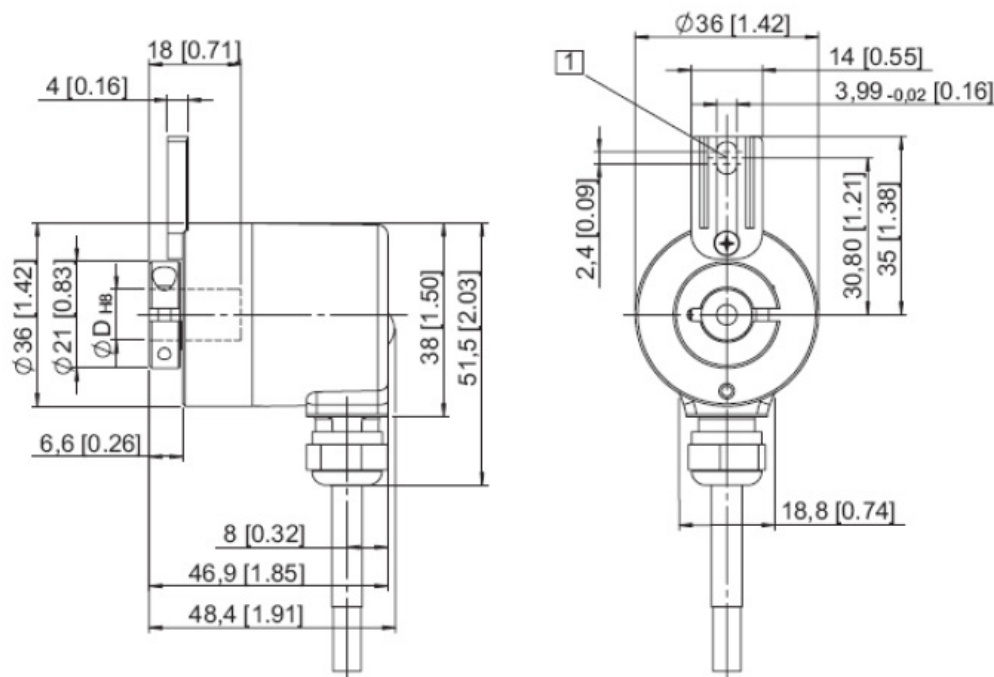

1 Nut für Drehmomentstütze,
Empfehlung: Zylinderstift nach DIN 7 Ø4,0

Absolute singleturn encoder hollow shaft version
Absolute Singleturn Drehgeber in Hohlwellenausführung

Absolute Singleturn Serie ENCAN 36 M, CANopen

ø 36 mm, Synchroflansch

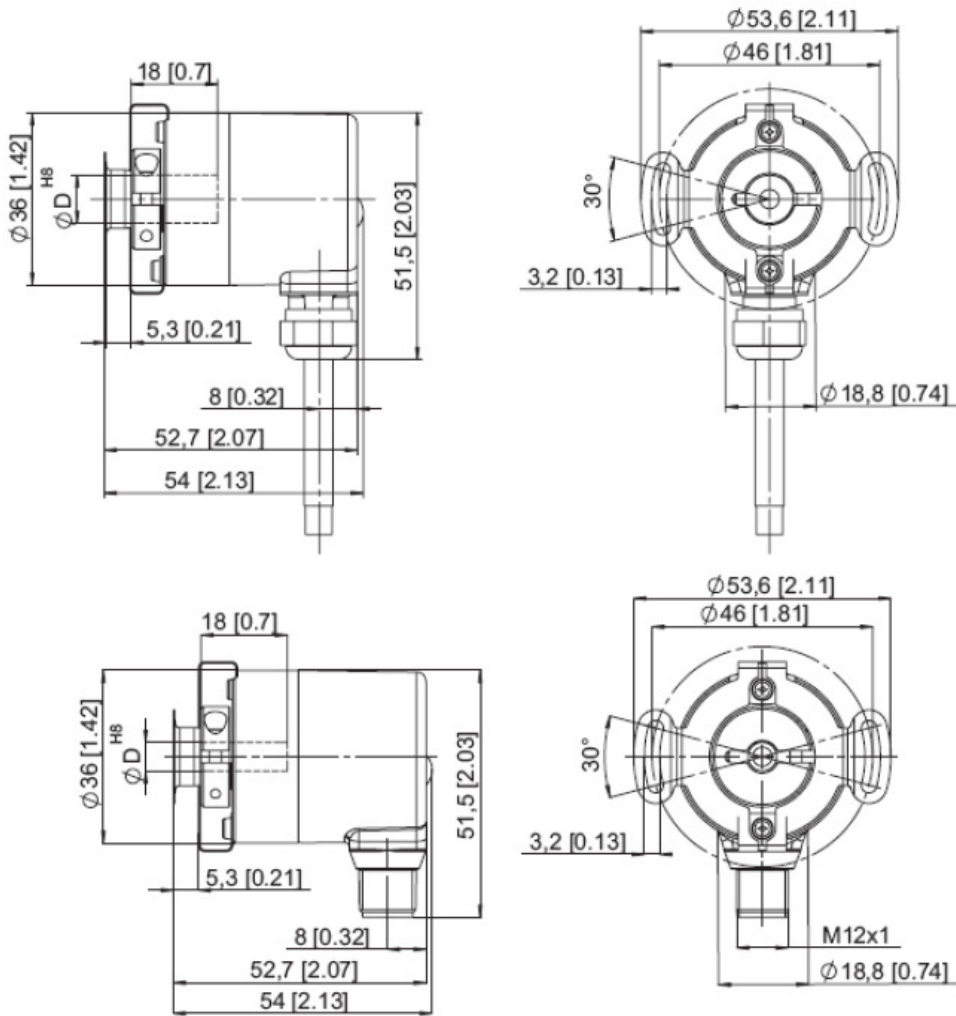

Absolute singleturn encoder hollow shaft version
Absolute Singleturn Drehgeber in Hohlwellenausführung

Absolute Singleturn Serie ENCAN 36 M, CANopen

Dimensions

ø 36 mm, Flange with long torque stop

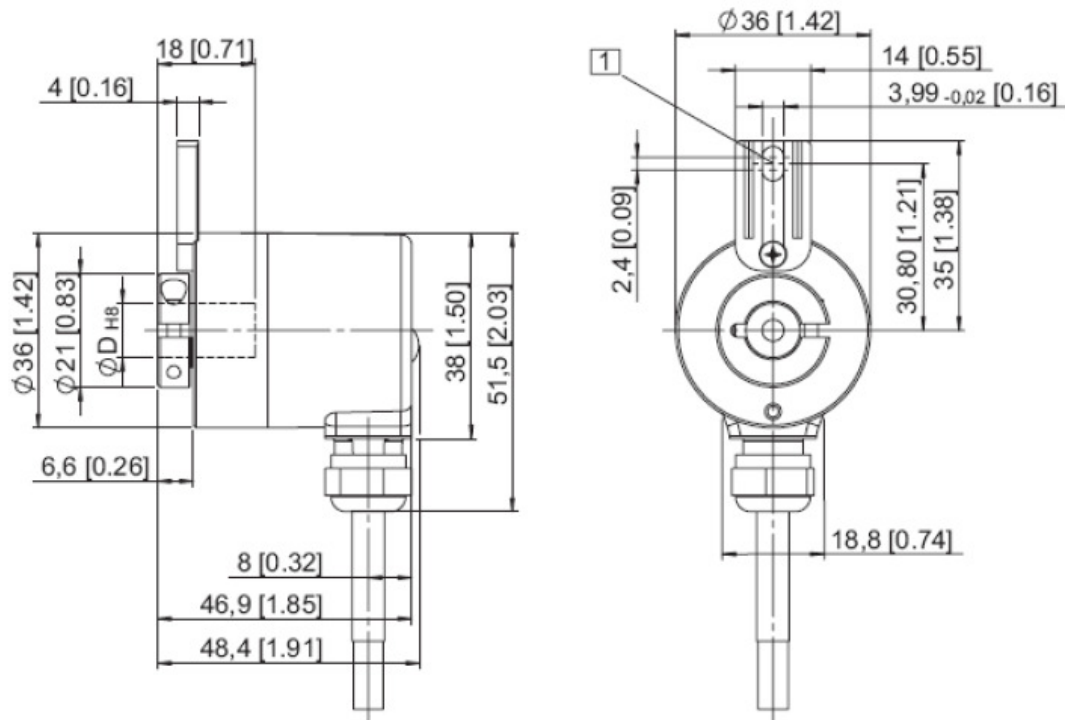

1 Torque stop slot,
Recommendation: cyl. pin. acc. DIN 7 04

Absolute singleturn encoder hollow shaft version
Absolute Singleturn Drehgeber in Hohlwellenausführung

Absolute Singleturn Serie ENCAN 36 M, CANopen

ø 36 mm, Synchro flange

