

Multiturn ENAM 58 SSI oder RS 485, programmierbar

Massbild / Outline drawing

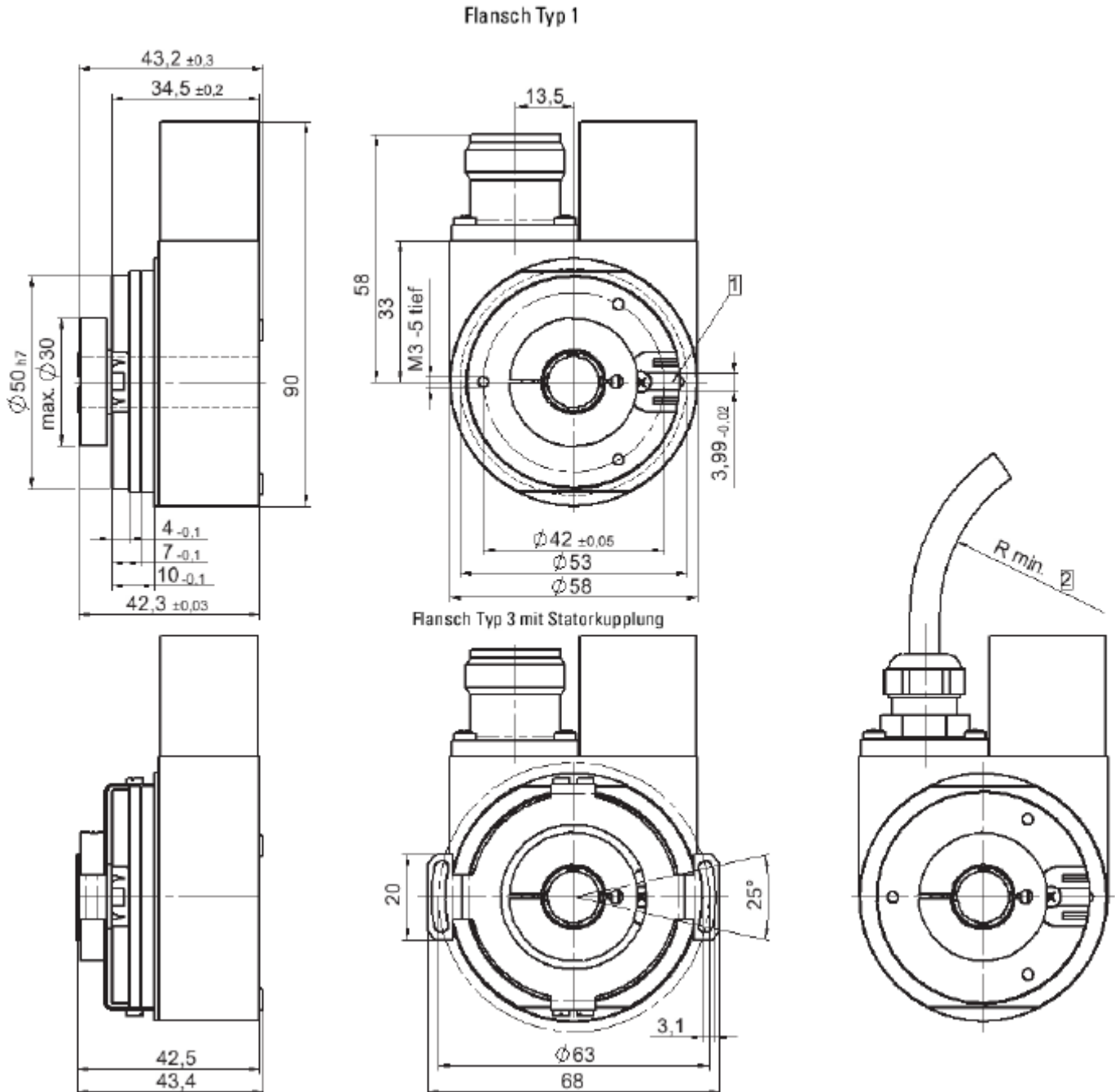

1 Nut für Drehmomentstütze
 Empfehlung: Zylinderstift nach DIN 7-ø 4

2 Kabelabgang,
 feste Verlegung: 55 mm
 flexibler Einsatz: 70 m

1 torque stop slot
 Recommendation: Cyl. pin. acc. to DIN 7-04

2 Cable,
 – securely installed: 55 mm
 – flexibly installed: 70 mm